

Het meest doeltreffende verbindingssysteem

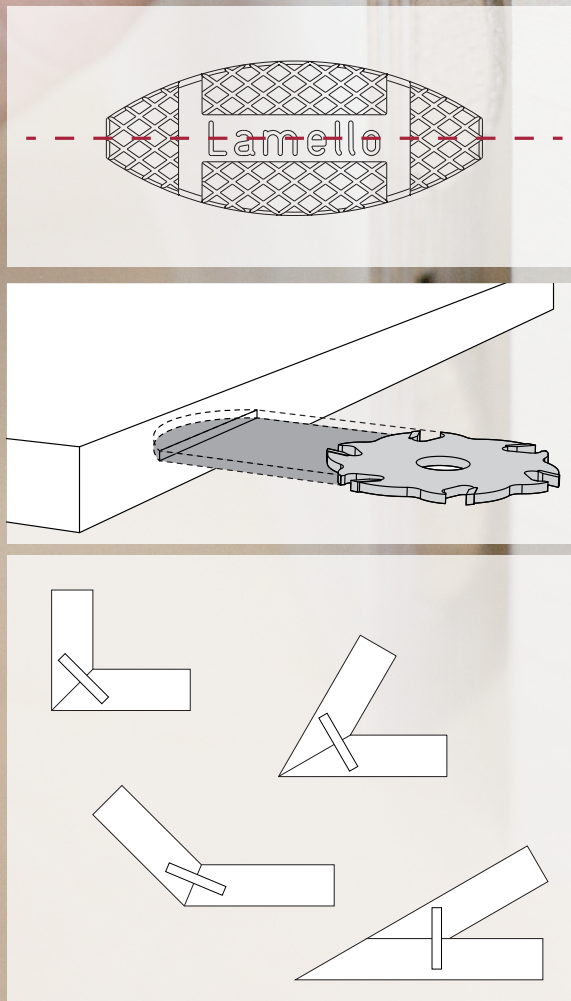

Zijdelingse schuiftolerantie

- Eenvoudig positioneren van de machine
- Geen bijkomende aanslagen of hulpstukken nodig
- Grote flexibiliteit bij de montage

Identieke bewerking van beide werkstukken

- Zorgt voor tijdsparing bij iedere verbinding
- Geen verandering van freesdiepte nodig, wat fouten vermindert

Betrouwbaar freesprincipe

- Geen omwisseling van werktuigen nodig om 13 verschillende verbindingselementen in te frezen
- Hoogste precisie, ook bij een snellere werkwijze
- Het werktuig kan niet «verlopen»
- Een precieze en zuivere groef, ook zonder stofafzuiging
- Gering werktuigonderhoud, slechts 1 werktuig dient geslepen of vervangen te worden

Dun en vlak verbindingselement met geringe infreesdiepte

- Ook dunne werkstukken (van bvb. 8 – 10 mm) kunnen onder om het even welke hoek verbonden worden
- Verdraait niet
- Gunstige prijs
- Geringe aantasting van de materiaalsterkte van het werkstuk



Classic X



Standaard uitrusting

Complete machine | HW-groeffrees | aansluiting voor stofafzuiging | haakse aanslag | opsteekplaatje 4 mm | handleiding | in houten koffer, systainer of karton

Technische gegevens

Vermogen: 780W
 Netspanning: 230V of 120V
 Toerental: 10'000 min⁻¹
 Frees: HW-groeffrees 100 x 4 x 22 mm
 Tand: Z6 (3+3) wisseltand
 Max. freesdiepte: 20 mm
 Gewicht: 3.0 kg

Classic X

In houten koffer 01 101600
 In systainer 01 101600S
 In karton 01 101600K

Leveringsgarantie

10 jaar voor onderdelen en toebehoren

Toepassingen

Vaste verbindingen | Demonteerbare verbindingen | Meubelbouw | Interieurbouw | Standenbouw | Schaduwoegen snijden | Houtreparaties | Tand- en groefverbindingen van vloeren en scheidingswanden

Extra toebehoren



HW-groeffrees 01 132106
 Ø 100 x 4 x 22 mm, Z6 wisseltand, met afstandsring, standaardfrees



HW-groeffrees 01 132009
 Ø 78 x 3 x 22 mm, Z4, 4 NL, met naaf voor houtlamellen H9



HW-frees met wisselmesjes 01 132108
 Ø 100 x 8 x 22 mm, Z4 + V4, 4 NL, voor Clamex S-18



Boormal 30°-150° 01 125240
 (60 mm) incl. boor, voor Clamex S-18



Lijmapparaat Minicol 01 175500
 De universele lijmfles met stabiele, massief houten voet
 Mod. KS met kunststof mondstuk



HW-frees 01 132217
 Ø 100 x 8 x 22 mm, Z4, 4 NL, voor Minispotvulstukjes grootte 2



HW-zaagblad 01 132350
 Ø 100 x 2.4 x 22 mm, Z20, 4 NL, voor schaduwoegen

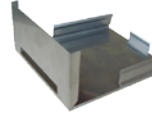

Glijdschoen 01 251057
 als bescherming voor wand en machine



Kapaggregaat Lamello Nova 01 121280
 voor het afkappen van uitstekende kanten van hout en kunststof tot 18 mm



Spannerset 20 cm 01 175021
 Gelijkmatige drukverdeling garandeert een correcte hoek
 1 spanner | 8 m spanband | 4 alu-profielhoeken 20 cm



Fabrikant:

Lamello AG
 Verbindungstechnik
 Hauptstrasse 149
 CH-4416 Bubendorf
 Tel. +41 61 935 36 36
 Fax +41 61 935 36 06
 info@lamello.com
 www.lamello.com

Verdeling:

Lamello Belgium N.V.
 Verbindungstechnik
 Staatsbaan 305
 B-9870 Zulte
 Tel. +32 56 62 79 50
 Fax +32 56 60 09 95
 info@lamello.be
 www.lamello.be

Classic X 08/12 Art. Nr. 9811005NL

Lamello

Classic X

Betrouwbaar, snel en veelzijdig inzetbaar

Het perfecte verbindingssysteem voor eenvoudig, snel en precies werken

Nieuw



Veelzijdig: te gebruiken voor 15 verschillende verbindingselementen...

Zonder omwisseling van werktuig kunnen 13 * verschillende verbindingselementen ingefreesd worden



Originele houten lamellen



20*



10*



0*

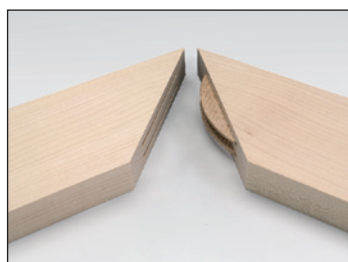

De grote houten lamellen S6*



Duplex*

Meubelscharnier



De kleine houtlamel H9



HW-groeffrees 3 mm



Clamex S-18

De demonteerbare verbinder om in te schroeven



HW-frees met wisselmesjes 8 mm



E20-L*

Inslaglamel

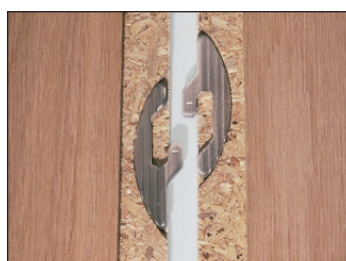

Simplex*

Inhaakbaar verbindingselement, in te kleven met PUR-lijm



E20-H*

Inslaglamel

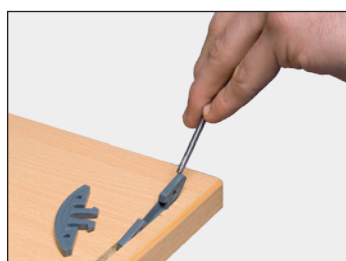

Fast*

Indrukbare verbinder met sijkanten



K20*

Hechtlamel

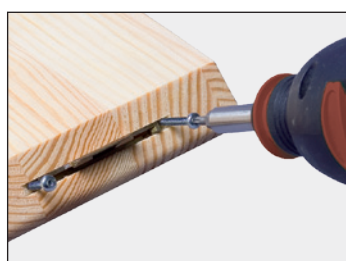

Metal*

Schuifverbinder om vast te schroeven

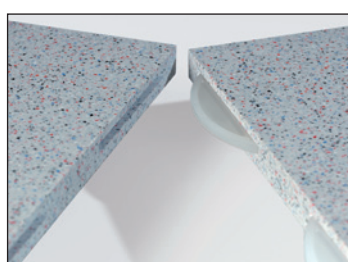

C20* Lamel in transparente kunststof voor het verbinden van materialen zoals Corian

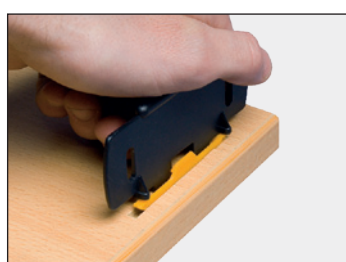

Champ*

Schuifverbinder om met PUR-lijm in te lijmen



en 4 toepassingsgebieden



Doorlopende groeven frezen voor tand- en groefverbindingen

Standaard HW-groeffrees 4 mm



Snijden van schaduwvoegen voor houten plafonds en parket- of laminaatvloeren

Glijdschoen en HW-zaagblad



Reparaties van hout

Herstellen van harsgallen en kleine knoesten

HW-frees voor Minispot grootte 2



Afkappen van kanten

Voor het afkappen van uitstekende kanten van hout en kunststof

Kapaggregaat Nova en HW-zaagblad



Snel en economisch

De multifunctionele haakse aanslag wordt standaard meegeleverd

Bodemplaat, schuinstelbare aanslag en haakse aanslag **zijn aan beide zijden gelijk van breedte** – voor het efficiënt positioneren van de machine op het werkstuk.



Verticale stabiliteit en vergroting van het steunvlak door de aanslag op de bodemplaat te monteren



Perfekte precisie van de verstekken aan het buitenvlak voor hoeken van 22.5 en 45°



Variabele instelling van de groefpositie van het aanslagvlak 0 – 50 mm

Zwenkaanslag met vast draaipunt

Langs beide zijden exact dezelfde afstand van de frees = 8 mm

Maakt het wisselen van het aanslagvlak van de zwenkaanslag mogelijk **1.** op de bodemplaat **2.** heel belangrijk bij middenwanden

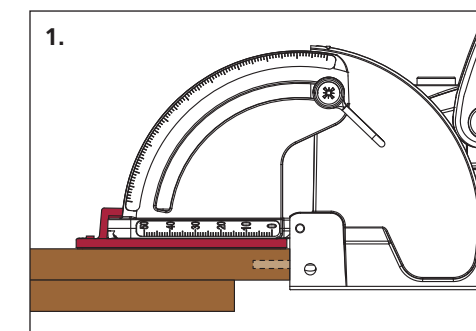

Het opzetten van de zwenkaanslag met 4 mm opsteekplaatje voor 12 mm middenwand (groef in het midden)

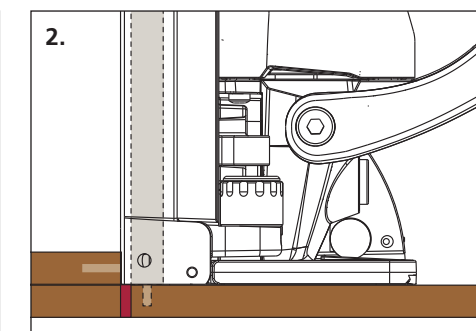

Aanslag op de bodemplaat Montage op de bodemplaat vergroot het steunvlak (met 4 mm)

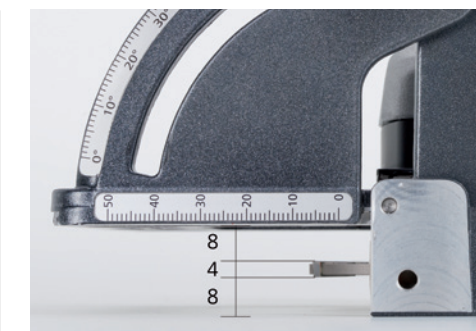

– **Proceszekerheid** garandeert altijd precieze, parallelle groeven.
– **Geen onnauwkeurigheden of foutenmarge** omdat de hoogte niet vermeld kan worden.

Aanslagvlakken, heel precies behandeld

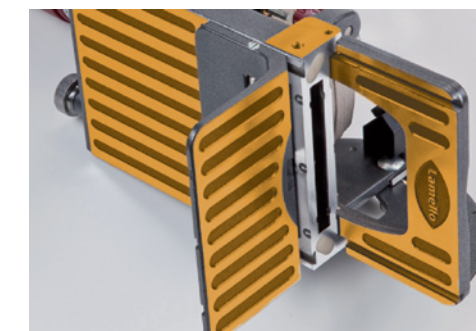

– **CNC uiterst precies bewerkte aanslagvlakken** voor nauwkeurige positie op het werkstuk

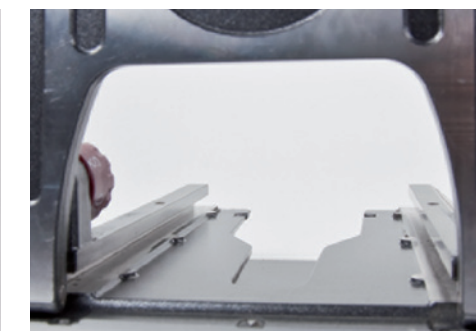

– **Duurzame precisiegeleiding** garandeert nauwkeurige parallelle groeven voor perfect passende werkstukken.